



MARS T1000

Manual de usuario

V1.6.0

Puede descargar la guía del usuario más reciente y detallada desde la página web oficial:

www.hollyland-tech.com/support/Download

HOLLYVIEW

Desarrollado por Hollyland

DESCRIPCIÓN

Gracias por comprar el sistema de intercomunicación inalámbrica full dúplex completo Hollyland MARS T1000. Gracias a la tecnología de protocolo DECT, el MARS T1000 se usa ampliamente en las áreas de estudio, eventos escénicos, EFP, retransmisiones por Internet, cinematografía, etc. El rango de transmisión del MARS T1000 alcanza hasta 1000 pies en un campo visual (LOS) limpio con comunicación inalámbrica dúplex completa y una calidad de voz de nivel de operador.

CARACTERÍSTICAS PRINCIPALES

- Alcance de comunicación de 1000 pies, calidad de voz de nivel de operador
- Ancho de banda de la frecuencia de 1,9 GHz
- Comunicación inalámbrica full duplex
- Baterías de litio integradas, con una duración en funcionamiento de más de 8 horas con la carga completa (petacas)
- Comunicación simultánea con hasta 4 petacas (estación base)
- Admite la conexión externa con otros sistemas de intercomunicación
- Auriculares de 3,5 mm y conexión de audio analógica de 4 pines (estación base)
- Estación base compatible con entrada de tensión amplia de 7-36 V CC
- Actualización del firmware por USB
- Carcasa metálica industrial, estable y fiable

APLICACIONES

- Cinematografía
- Retransmisión en directo
- Eventos corporativos
- Comunicación del equipo de producción
- Actividades escénicas
- Envíos urgentes
- Retransmisiones por Internet

CONTENIDO DEL PAQUETE

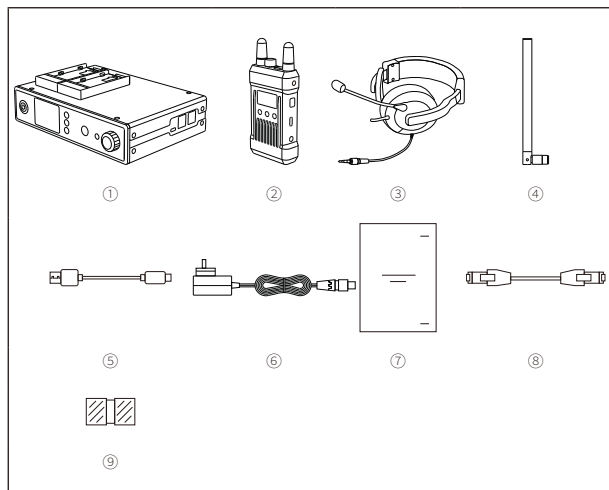

① Estación base	x1
② Petaca	x4
③ Auriculares dinámicos profesionales monoaurales	x5
④ Antena de la estación base de alta ganancia de 1,9 G	x3
⑤ Cable tipo C	x4
⑥ Adaptador XLR de 4 pines	x1
⑦ Manual de usuario	x1
⑧ Cable de red dedicado para la conexión en cascada de cuatro hilos	x1
⑨ Conector del cable de red	x1

* La cantidad exacta puede variar según la configuración de los productos. Considere la cantidad real como estándar.

CONTENIDO DEL PAQUETE

ACCESORIOS OPCIONALES: (NO SE INCLUYEN EN LA CAJA ESTÁNDAR)

- Auriculares
Auriculares monoaural de electroreto profesional
Auricular monoaural móvil
Auricular de conducto de aire
Auriculares dinámicos de doble cara
- Cable de TALLY
Convertidor universal de señal de Tally
Luz TALLY externa
- Antenas
Antena de panel de polarización dual y alta ganancia de 1,9 G
- Embalaje
Paquete rígido
- Instalación
Percha para la estación base
Zapata fría para petacas
- Cargador
Cargador de petacas de 5 puertos USB
(se puede configurar para CCC, US, UK, EU, AU)
- Accesorios para la conexión en cascada
Conjunto convertidor de 2 a 4 hilos
Cable Ethernet a XLR

INSTALACIÓN ESTÁNDAR

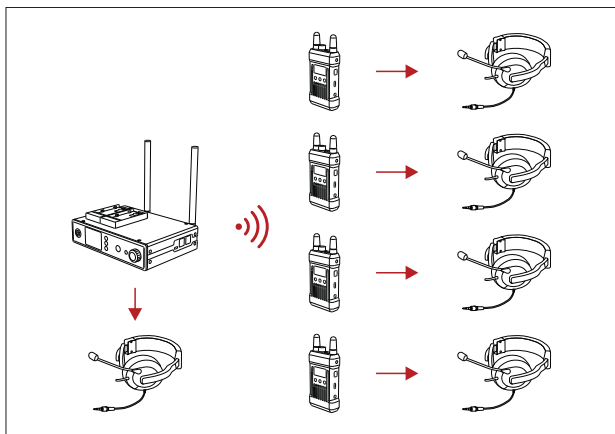

INSTALACIÓN TÍPICA USANDO EQUIPO DE TERCEROS

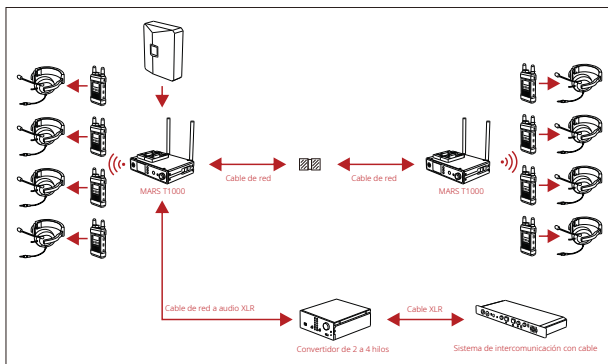

MARS T1000 con una interfaz de audio estándar de 4 hilos, que se puede conectar a diferentes tipos de sistemas de intercomunicación para aumentar la cantidad de petacas y el alcance de la comunicación inalámbrica. Si el entorno en vivo es complejo, puede mejorar la protección contra interferencias cambiando las antenas estándar por antenas de panel.

INTERFACES DEL PRODUCTO

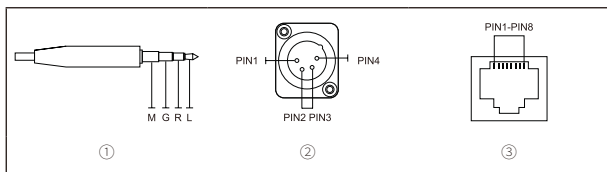

① Auricular de 3,5 mm

Interfaz: M G R L

Impedancia del micrófono: 600 Ω

Impedancia del altavoz: 32 Ω

② Fuente de alimentación de CC

Rango de la fuente de alimentación: 7~36 V CC

Pin 1: TIERRA

Pin 2: NULO

Pin 3: NULO

Pin 4: ALIMENTACIÓN

③ Intercomunicación de 4 hilos

Impedancia de entrada: 10 K Ω

Pin 1: NULO

Pin 2: NULO

Pin 3: SALIDA DE AUDIO +

Pin 4: ENTRADA DE AUDIO +

Pin 5: ENTRADA DE AUDIO -

Pin 6: SALIDA DE AUDIO -

Pin 7: TIERRA

Pin 8: TIERRA

INTERFACES DEL PRODUCTO

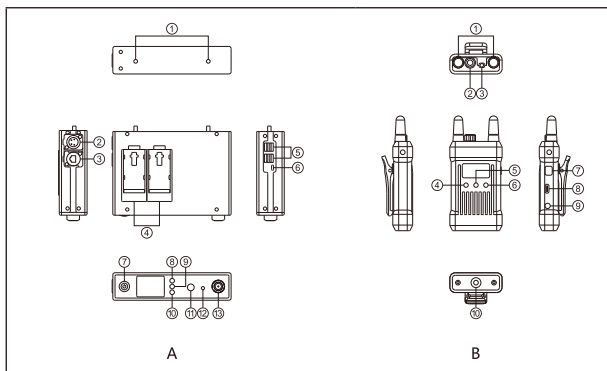

A ESTACIÓN BASE

- ① Interfaces de la antena de radiofrecuencia
- ② Fuente de alimentación de CC (XLR macho de 4 pines)
- ③ Entrada/salida de audio de 4 pines (RJ45)
- ④ Placa de batería F970
- ⑤ 4 INTERFACES USB TIPO A (PARA LA CARGA DE LAS PETACAS Y LA CONEXIÓN POR CABLE)
- ⑥ INTERFAZ DE DEPURACIÓN USB TIPO C
- ⑦ Interruptor de encendido
- ⑧ Botón Arriba/Izquierda
- ⑨ Botón Menú/Confirmación (manténgalo pulsado para acceder al menú; púlselo para confirmar)
- ⑩ Botón Abajo/Derecha
- ⑪ Botón de silencio del micrófono de la petaca remota
- ⑫ Interfaz de los auriculares de 3,5 mm
- ⑬ Perilla de control del volumen de la estación base

INTERFACES DEL PRODUCTO

B PETACA

- ① Interfaces de las antenas
- ② Perilla de control del volumen y la potencia
- ③ Interfaz de los auriculares de 3,5 mm
- ④ Botón Arriba/Izquierda
- ⑤ BOTÓN MENÚ/CONFIRMACIÓN (MANTÉNGALO PULSADO PARA ACCEDER AL MENÚ; PÚLSELO PARA CONFIRMAR)
- ⑥ BOTÓN ABAJO/DERECHA
- ⑦ Botón de Silencio/Transmisión (pulse dos veces para silenciar; manténgalo pulsado para transmitir)
- ⑧ Interfaz USB tipo C (para la carga de las petacas y la conexión por cable)
- ⑨ Interfaz de salida de TALLY de 3,5 mm de 3 segmentos
- ⑩ Orificio roscado de 1/4

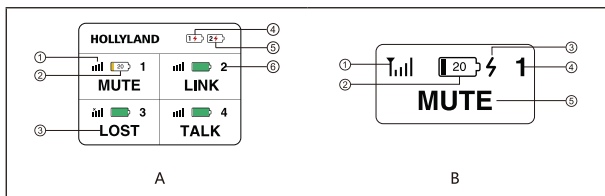

A ESTACIÓN BASE

- 1 Fuerza de la señal de la petaca
- 2 Estado de la batería de la petaca en tiempo real
(El porcentaje real se mostrará cuando la carga baje del 20 %)
- 3 Estado de la corriente de la petaca
- 4 Indicador de batería baja de la batería F970 1
- 5 Indicador de batería baja de la batería F970 2
- 6 Número de petaca

B PETACA

- 1 Fuerza de la señal de la petaca
- 2 Estado de la batería de la petaca en tiempo real
(El porcentaje real se mostrará cuando la carga baje del 20 %)
- 3 Indicador de carga de la batería
- 4 Número de petaca
- 5 Estado de la corriente de la petaca

INTRODUCCIÓN A LAS FUNCIONES DEL MENÚ DE LA ESTACIÓN BASE

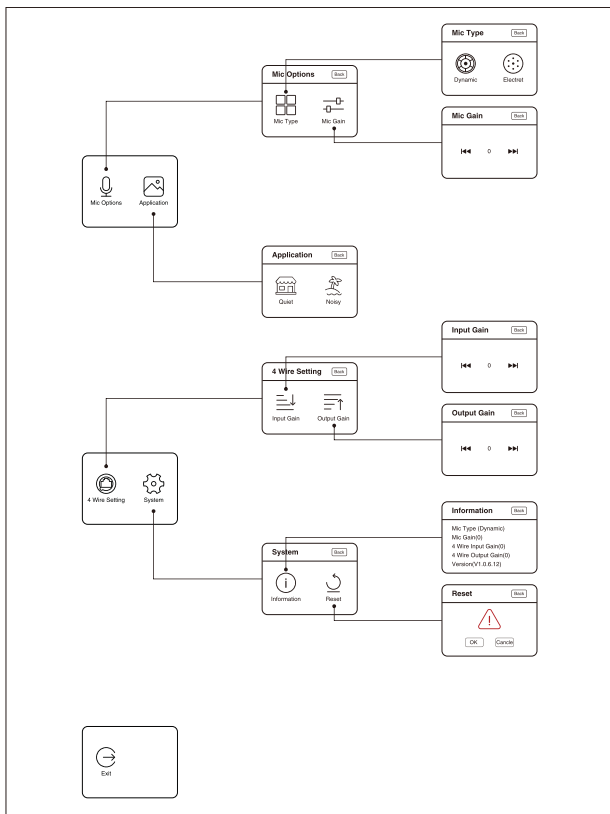

INTRODUCCIÓN A LAS FUNCIONES DEL MENÚ DE LA ESTACIÓN BASE

Mantenga pulsado el botón Menú/Confirmación/Aceptar durante tres segundos para acceder al menú raíz, seleccione la carpeta y pulse «Aceptar» para acceder al siguiente menú. Cada característica del menú se presenta de la siguiente forma.

■ SELECCIONE «MIC OPTIONS» Y PULSE «ACEPTAR» PARA ACCEDER AL MENÚ SECUNDARIO DE LA CONFIGURACIÓN DEL MICRÓFONO.

- 1.1. Seleccione «Mic Type» y pulse «Aceptar» para acceder al tercer nivel del menú de la configuración del micrófono.
 - 1.1.1. Seleccione «Dynamic» y pulse «Aceptar» para cambia al modo de micrófono dinámico.
 - 1.1.2. Seleccione «Electret» y pulse «Aceptar» para cambia al modo de micrófono de electreto.
- 1.2. Seleccione «Mic Gain» y pulse «Aceptar» para acceder al tercer nivel del menú del control de la ganancia del micrófono.
 - 1.2.1. Si aumenta la ganancia, la petaca recibirá más sonido, mientras que si la disminuye, la petaca recibirá menos sonido.

■ SELECCIONE «APPLICATION» Y PULSE «ACEPTAR» PARA ACCEDER AL MENÚ SECUNDARIO DE LA CONFIGURACIÓN DEL MODO DE ESCENA.

- 2.1. Seleccione «Quiet» y pulse «Aceptar» cuando el ambiente sea tranquilo.
- 2.2. Seleccione «Noisy» y pulse «Aceptar» cuando el ambiente sea ruidoso.

■ SELECCIONE «4 WIRE SETTING» Y PULSE «ACEPTAR» PARA ACCEDER AL MENÚ SECUNDARIO DE LA CONFIGURACIÓN DEL AUDIO DE 4 HILOS.

- 3.1. Seleccione «Input Gain» y pulse «Aceptar» para acceder al tercer nivel del menú de configuración de la ganancia de entrada.
 - 3.1.1. Si aumenta la ganancia, el sonido de entrada de 4 hilos aumentará en concordancia, y viceversa.
- 3.2. Seleccione «Output Gain» y pulse «Aceptar» para acceder al tercer nivel del menú de configuración de la ganancia de salida.
 - 3.2.1. Si aumenta la ganancia, el sonido de salida de 4 hilos aumentará en concordancia, y viceversa.

INTRODUCCIÓN A LAS FUNCIONES DEL MENÚ DE LA ESTACIÓN BASE

■ SELECCIONE «SYSTEM» Y PULSE «ACEPTAR» PARA ACCEDER AL MENÚ SECUNDARIO DE LA CONFIGURACIÓN DEL SISTEMA.

- 4.1. Seleccione «Information» y pulse «Aceptar» para acceder al tercer nivel del menú de consulta de información.
 - 4.1.1. «Mic Type» muestra el tipo de micrófono actual.
 - 4.1.2. «Mic Gain» muestra la ganancia del micrófono actual.
 - 4.1.3. «Input Gain» muestra la ganancia de entrada de 4 hilos actual.
 - 4.1.4. «Output Gain» muestra la ganancia de salida de 4 hilos actual.
 - 4.1.5. «Version» muestra el número de versión del firmware actual.
- 4.2. Seleccione «Reset» y pulse «Aceptar»; en la pantalla aparecerá el aviso de confirmación para restaurar los ajustes de fábrica.
 - 4.2.1. Seleccione «OK» y pulse «Aceptar» para eliminar la información de registro de todas las petacas y la estación base volverá a los ajustes de fábrica.

■ SELECCIONE «EXIT» Y PULSE «ACEPTAR» PARA VOLVER AL MENÚ RAÍZ.

INTRODUCCIÓN A LAS FUNCIONES DEL MENÚ DE LA PETACA

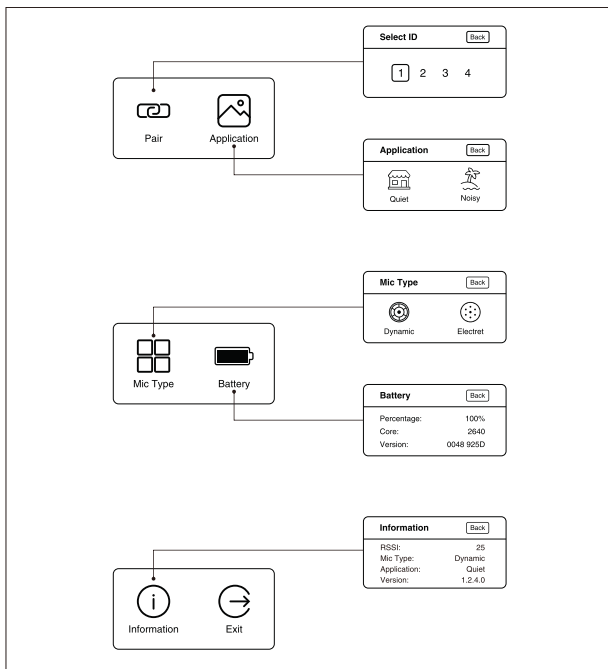

Mantenga pulsado el botón Menú/Confirmación/Aceptar durante tres segundos para acceder al menú raíz, seleccione la carpeta y pulse «Aceptar» para acceder al siguiente menú. Cada característica del menú se presenta de la siguiente forma.

INTRODUCCIÓN A LAS FUNCIONES DEL MENÚ DE LA PETACA

SELECCIONE «PAIR» Y PULSE «ACEPTAR» PARA ACCEDER AL MENÚ SECUNDARIO DE LA FUNCIÓN DE REGISTRO.

- 1.1. Conecte la petaca a la estación base con un cable USB, seleccione un ID del 1 para 4 y luego pulse «Aceptar» para registrar la petaca. En la interfaz principal de la petaca y la estación base se mostrará «Pairing...». Desenchufe el cable USB después de que se muestre «Pairing Successful» en la pantalla de ambos aparatos.

SELECCIONE «APPLICATION» Y PULSE «ACEPTAR» PARA ACCEDER AL MENÚ SECUNDARIO DE LA CONFIGURACIÓN DEL MODO DE ESCENA.

- 2.1. Seleccione «Quiet» y pulse «Aceptar» cuando el ambiente sea tranquilo.
- 2.2. Seleccione «Noisy» y pulse «Aceptar» cuando el ambiente sea ruidoso.

SELECCIONE «MIC TYPE» Y PULSE «ACEPTAR» PARA ACCEDER AL MENÚ SECUNDARIO DE LA SELECCIÓN DEL TIPO DE MICRÓFONO.

- 3.1. Seleccione «Dynamic» y pulse «Aceptar» para cambia al modo de micrófono dinámico.
- 3.2. Seleccione «Electret» y pulse «Aceptar» para cambia al modo de micrófono de electreto.

SELECCIONE «BATTERY» Y PULSE «ACEPTAR» PARA ACCEDER AL MENÚ SECUNDARIO DE LA CONFIGURACIÓN DE LA INTERFAZ DE INFORMACIÓN DE LA BATERÍA.

- 4.1. «Percentage» muestra el porcentaje de carga actual.
- 4.2. «Core» muestra la versión actual del núcleo de la célula de la batería.
- 4.3. «Version» muestra la versión del firmware actual.

SELECCIONE «INFORMATION» Y PULSE «ACEPTAR» PARA ACCEDER AL MENÚ SECUNDARIO DE CONSULTA DE INFORMACIÓN DEL SISTEMA.

- 5.1. «RSSI» muestra la fuerza de la señal inalámbrica actual.
- 5.2. «Mic Type» muestra el tipo de micrófono actual.
- 5.3. «Application» muestra el modo de escena actual.
- 5.4. «Version» muestra la versión del firmware actual.

SELECCIONE «EXIT» Y PULSE «ACEPTAR» PARA VOLVER AL MENÚ RAÍZ.

INSTALACIÓN

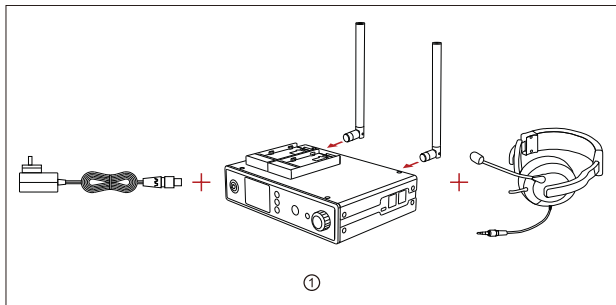

① Instalación de la estación base

1. Instale las antenas como se muestra
2. Conecte el adaptador de alimentación y el auricular
3. Pulse el interruptor de encendido para encenderla

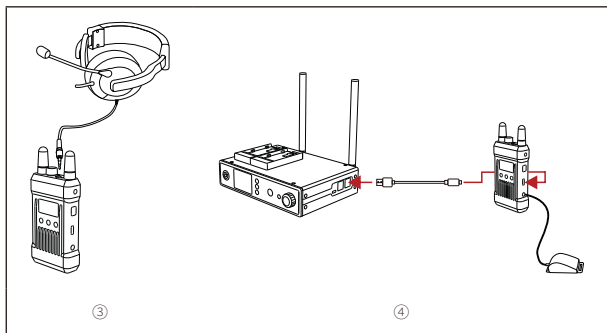

② Instalación de la petaca

1. Conecte el auricular como se muestra.
2. Gire la perilla de control de la potencia y el volumen para encender la petaca.
3. Cuando el estado de la petaca pase de «LOST» a «MUTE», mantenga pulsado el botón «SILENCIO/TRANSMISIÓN» en el lateral de la petaca para pasar al modo «TALK» para comunicarse. Si el operador de la petaca no quiere transmitir a la estación base, puede pulsar dos veces el botón «SILENCIO/TRANSMISIÓN» del lateral de la petaca para cambiar al modo «MUTE». El operador de la petaca puede seguir escuchando a la estación base y a otras petacas conectadas en este modo.
4. Si el operador de la estación base no desea escucharlas todas las petacas, puede pulsar el botón «DETENER MICRÓFONO REMOTO» para silenciarlas. Cuando la luz indicadora está encendida, todas las petacas están en el modo «MUTE». En este modo, los operadores de las petacas pueden escuchar a la estación base pero no pueden comunicarse con ella ni entre ellos. Si el operador de una petaca quiere comunicarse con la estación base, debe mantener pulsado el botón «SILENCIO/TRANSMISIÓN» del lateral de la petaca para llamar a la estación base. El botón «DETENER MICRÓFONO REMOTO» de la estación base parpadeará con una luz roja. Vuelva a pulsar el botón «DETENER MICRÓFONO REMOTO» para permitir que todas las petacas vuelvan a cambiar al modo «TALK».
5. La configuración de fábrica del micrófono es dinámica. Los usuarios pueden elegir diferentes tipos de micrófonos según las distintas aplicaciones. Mantenga pulsado el botón menú para acceder a la interfaz de configuración del micrófono y cambie el tipo de micrófono a electro.
6. Cuando se conecten con otros sistemas de intercomunicación mediante las interfaces de audio de 4 hilos, los usuarios pueden acceder al menú raíz y ajustar la ganancia de entrada y de salida para conseguir un balance de ganancia de todo el sistema de intercomunicación.
7. Debido a las diferencias de ruido en las distintas aplicaciones, puede ser necesario un poco de ruido blanco para tener una mejor experiencia auditiva. El nivel de ruido de fondo se puede ajustar cambiando la «Application» en el menú raíz.
8. Se recomienda que los usuarios descarguen las petacas por completo usándolas tres veces antes, ya que la batería ha estado en hibernación después de un periodo de tiempo.

③ Reparación

Si se pierde la ID de una petaca mientras se utiliza el sistema por un uso incorrecto o por otras razones, conecte la estación base y la petaca con un cable de datos USB tipo C estándar. Acceda al menú de emparejamiento y seleccione una ID libre en la estación principal para registrar la petaca. En la interfaz principal de la estación base y la petaca se mostrará «Pairing...». Espere a que se muestre «Pairing Successful» en la pantalla de ambos aparatos antes de desconectar el cable. La petaca volverá a estar lista para usar.

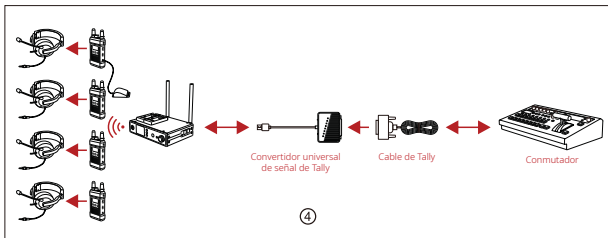

④ Función TALLY

El convertidor universal de señales TALLY es un accesorio opcional disponible en el mercado. Este proporciona al producto la función de distribución TALLY. Puede encontrar la guía de usuario detallada en la Guía rápida del convertidor universal de señales TALLY.

PARÁMETROS

	Estación base	Petaca
Interfaces	2 Interfaces de antena Entrada de CC macho XLR de 4 pines Interfaz de los auriculares de 3,5 mm Interfaz de audio RJ45 de 4 hilos Interfaz USB tipo C Dos interfaces USB tipo A	2 Interfaces de antena Interfaz de los auriculares de 3,5 mm Interfaz de salida de TALLY de 3,5 mm Interfaz USB tipo C
Modo de alimentación	7-36 V CC; batería F970 (típica)	Batería de polímero de litio de 1600 mAh
Frecuencia de respuesta	de 300 Hz a 4 KHz	de 300 Hz a 4 KHz
Relación señal/ruido	> 50 dB	> 50 dB
Distorsión	< 2 %	< 2 %
Alcance de transmisión	300 m entre la petaca y la estación base	300 m entre la petaca y la estación base
Ancho de banda de la frecuencia	1,9 GHz	1,9 GHz
Modo de modulación	GFSK	GFSK
Potencia de transmisión	Máximo 24 dBm	Máximo 24 dBm
Sensibilidad del receptor	≤ -93 dBm	≤ -93 dBm
Ancho de banda	1,728 MHz	1,728 MHz
Consumo de energía	< 4 W	< 4 W
Dimensiones	(L x An x Al): 220 x 170 x 50 mm	(L x An x Al): 100 x 58 x 22 mm
Peso neto	1400 g	180 g
Rango de temperaturas	0~+40 °C (en funcionamiento) -20~+60 °C (en almacenaje)	0~+40 °C (en funcionamiento) -20~+60 °C (en almacenaje)

NOTA DE SEGURIDAD

No coloque las petacas sobre aparatos de calefacción, cocina, ni de alta presión (como microondas, cocinas de inducción, hornos eléctricos, calefactores, ollas de presión, calentadores, estufas de gas, etc.) para evitar que la batería se sobrecaliente y explote. Deben utilizarse el cargador, el cable de datos y la batería originales. Los cargadores, cables de datos o baterías que no estén certificados por el fabricante o que no sean del modelo correspondiente pueden provocar descargas eléctricas, incendios, explosiones u otros peligros.

Preguntas frecuentes

CALIDAD DEL AUDIO BAJA

1. Primero, confirme si las antenas de la petaca están instaladas correctamente y bien apretadas. Si no mejora, reemplace las antenas.
2. Asegúrese de que la petaca y la estación base están dentro del alcance de transmisión y de que no hay ningún obstáculo entre la estación principal y la petaca.
3. Compruebe si el volumen de la petaca es demasiado bajo y súbalo a un nivel adecuado.
4. Debido a la diferencia entre la impedancia y la configuración personal, por lo general no recomendamos a los clientes que utilicen sus propios auriculares de 3,5 mm de 4 etapas. Si la calidad del audio es baja, reemplace el auricular.

LA ESTACIÓN BASE NO MUESTRA LA INFORMACIÓN DE LA PETACA

1. Primero, confirme si las antenas de la petaca están instaladas correctamente y bien apretadas. Si no mejora, reemplace las antenas.
2. Compruebe el estado de la petaca. Si en la pantalla de la petaca aparece «LOST», asegúrese de que se encuentra dentro del alcance de transmisión de la estación base.
3. Compruebe el estado de la petaca. Si en la pantalla aparece «NULL», significa que la información de la petaca se ha perdido debido a un uso incorrecto y se debe registrar de nuevo.

NO HAY SONIDO ENTRE LA ESTACIÓN BASE Y LA PETACA

1. Confirme si el botón «DETENER MICRÓFONO REMOTO» de la estación base está encendido. Si la luz roja está encendida, púlselo para apagarlo.
2. Compruebe el estado actual en la pantalla de la petaca. Si está en «MUTE», mantenga pulsado el botón «SILENCIO/TRANSMISIÓN» del lateral para cambiarla a «TALK».
3. Compruebe si el auricular funciona bien y si se lo ha puesto correctamente. (forma correcta: póngase el auricular en la cabeza con el micrófono a menos de 10 cm de la boca)

Preguntas frecuentes

■ LA FUNCIÓN TALLY NO ESTÁ DISPONIBLE

1. Confirme que el tipo de conmutador es correcto. La definición de la interfaz TALLY no está unificada en la mayoría de los conmutadores, por lo que provocará un defecto de TALLY.
2. Debido a los distintos tipos de conmutadores, el valor de nivel alto funcionará cuando se ponga el interruptor de nivel en «High» en el convertidor universal de señales TALLY; el valor de nivel bajo funcionará cuando se ponga el interruptor de nivel en «Low».
3. Confirme el ID de las petacas y compruebe si el convertidor TALLY se conecta correctamente con la interfaz USB tipo A de la estación base.
4. La petaca solo admite la luz TALLY externa. Confirme si la petaca se conecta correctamente a un TALLY externo.
5. TABLA DE RELACIÓN DE CABLEADO DE LA INTERFAZ DB25 Y EL INDICADOR TALLY

Canal	Programa	Vista previa	TIERRA
TALLY 1	PIN1	PIN14	PIN13
TALLY 2	PIN2	PIN15	
TALLY 3	PIN3	PIN16	
TALLY 4	PIN4	PIN17	
TALLY 5	PIN5	PIN18	
TALLY 6	PIN6	PIN19	
TALLY 7	PIN7	PIN20	
TALLY 8	PIN8	PIN21	



-  Hollyland User Group
-  HollylandTech
-  HollylandTech
-  HollylandTech
-  support@hollyland-tech.com
-  www.hollyland-tech.com

Shenzhen Hollyland Technology Co., Ltd.

8F, 5D Building, Skyworth Innovation Valley, Tangtou, Shiyan, Baoan District Shenzhen, China.